

ALU-SYSTEMBODEN

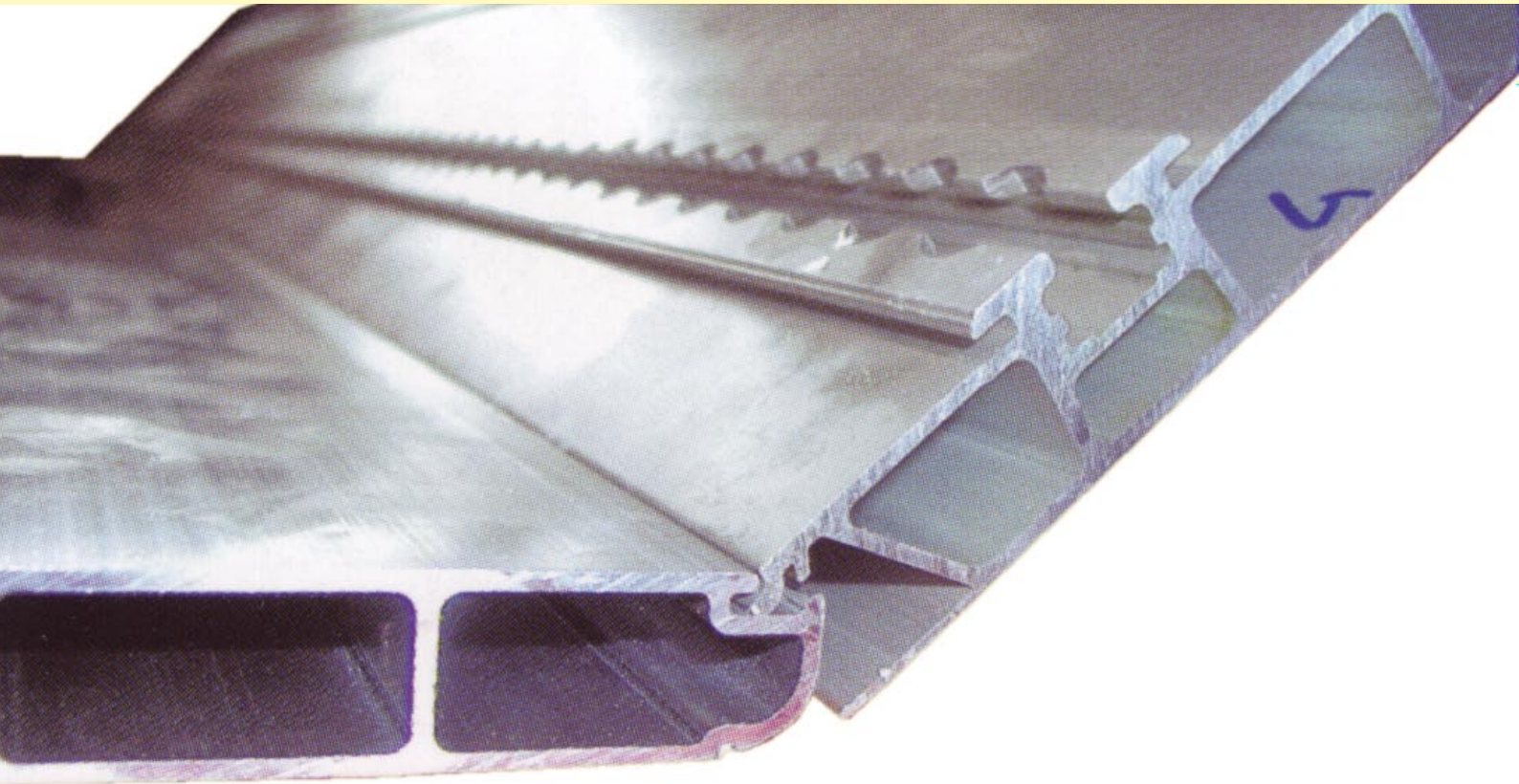

Modularer Alu-Systemboden - durch Verklicken von Einzel- und Doppelprofilen kann nahezu jedes Fahrzeugbodenlayout verwirklicht werden.

Geprüft M1, M2, M3 für alle gängigen Transportertypen und Kleinbusse durch TÜV Rheinland (Deutschland), RDW (Niederlande), DTC (Schweiz)

ANWENDUNGSBEISPIELE



Personentransport mit Sitzen



Freizeitfahrzeug mit Sitz-Liege-Kombination (auch die Schränke sind auf Schienen befestigt)



Behindertentransport mit Rollstühlen



Personentransport mit Drehklapp- und Flexus-Sitzen, sowie mit Rollstühlen



Liegendtransport mit Begleitersitzen.



ASN - Autositze Nobis

EINBAU

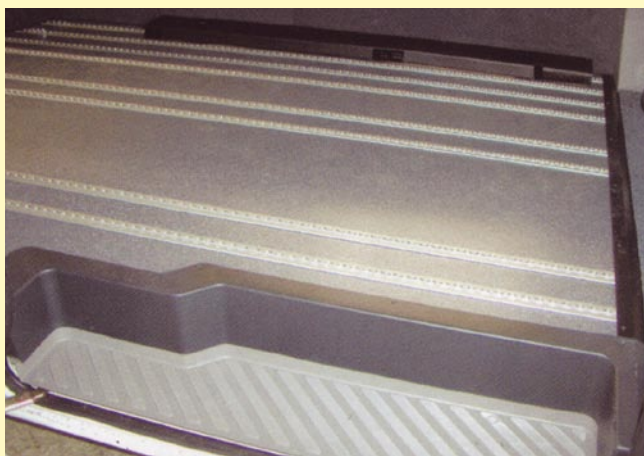
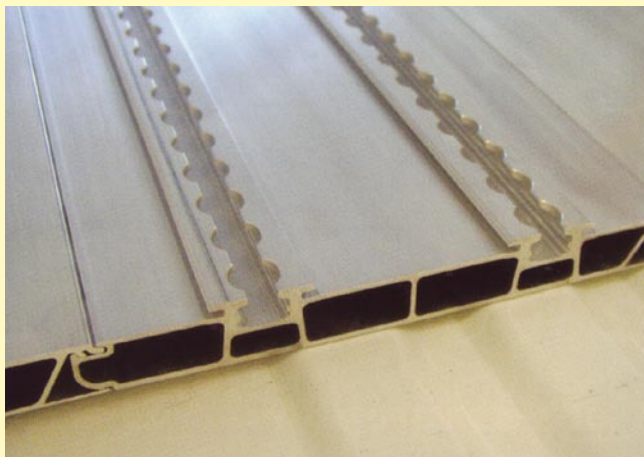
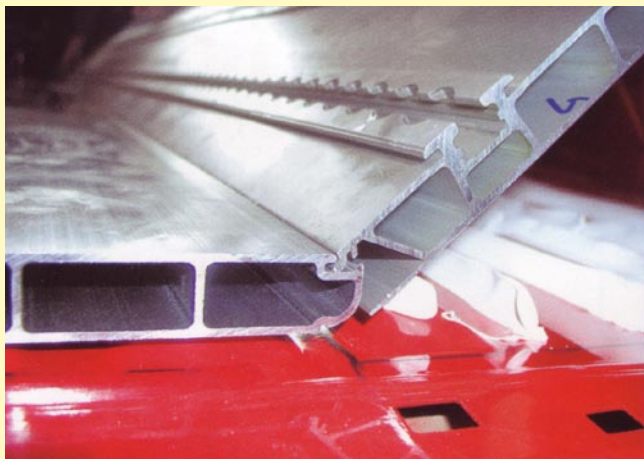

VORTEILE:

- flexibler Einsatz
- schneller Einbau
- kein Spezialwerkzeug zum Einbau notwendig
- Verschraubung nur am Ende der Schienenprofile (dadurch keine zusätzlichen Arbeiten am Unterboden wie Tankentfernung etc.)
- Belag Teppich oder PVC möglich
- niedrige Bauhöhe
- geringes Gewicht

VARIANTEN:

- Einzelschienenprofil mit Rundlochfräsung oder als C-Profil
- Doppelschienenprofil mit Rundlochfräsung oder als C-Profil
- unterschiedliche Längen

TECHNIK

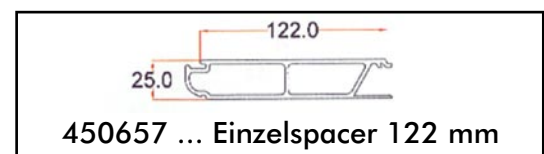
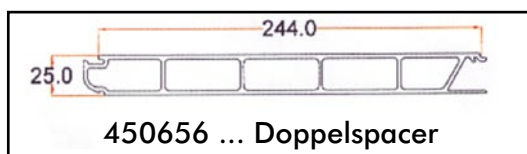
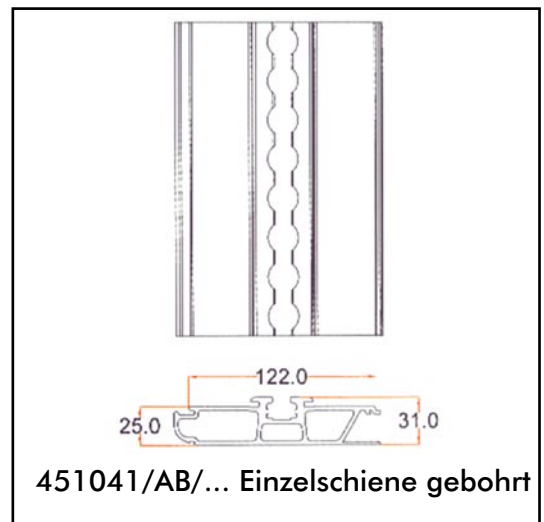
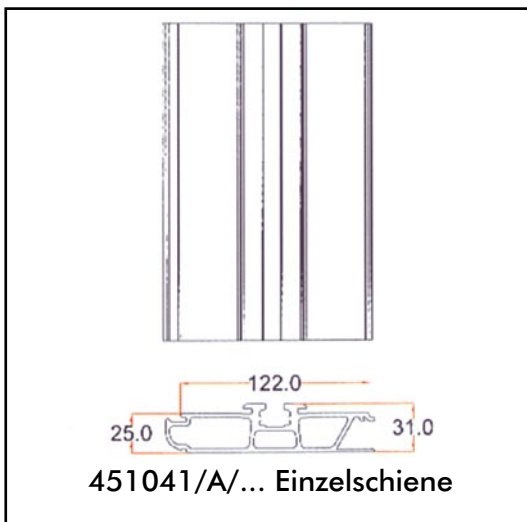
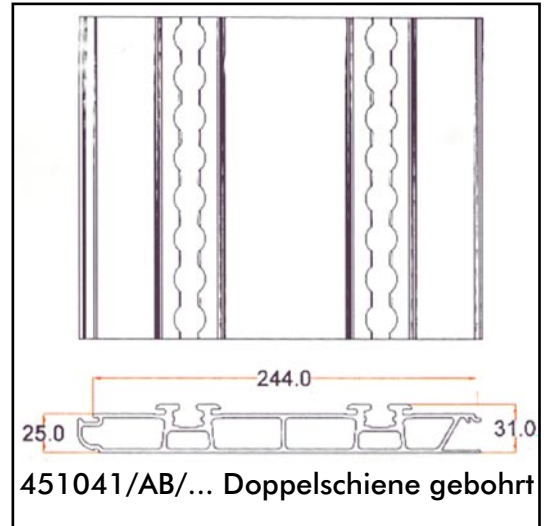
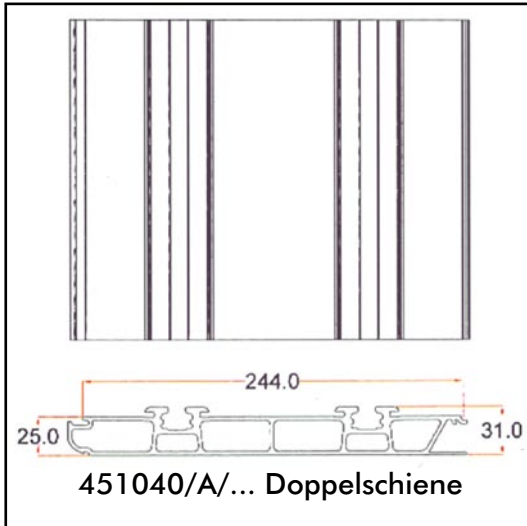

Standartlängen: 2500 mm / 3000 mm / 3260 mm
3500 mm / 4300 mm

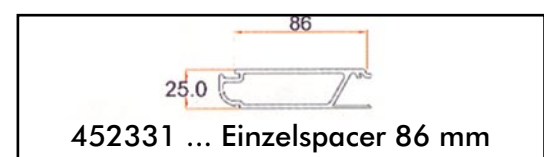

ANWENDUNGSBEISPIELE



Umbau mit Einzelsitzen

ASN[®]
ASN - Autositze Nobis