

## **ALU-SYSTEMBODEN**

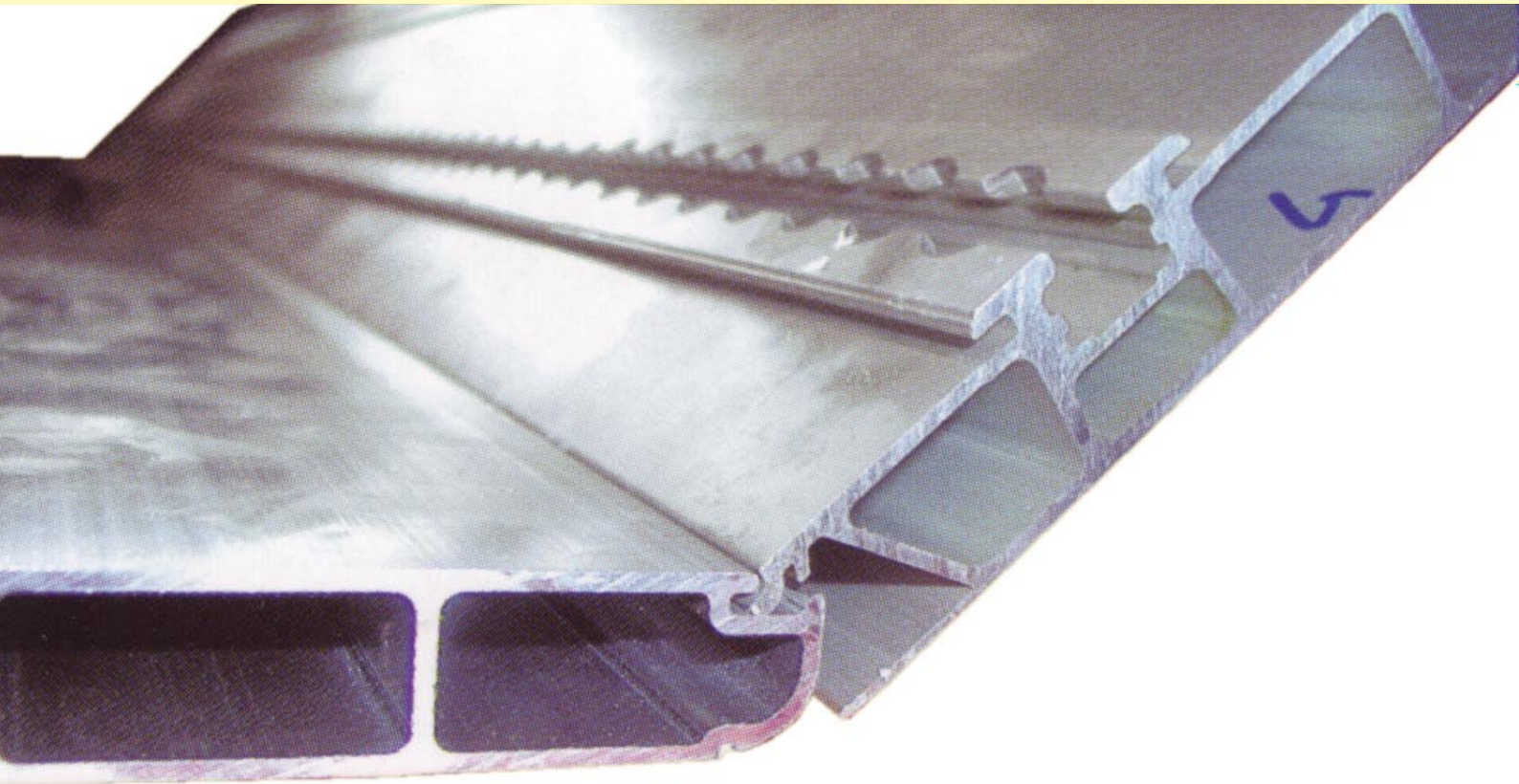

**Modularer Alu-Systemboden - durch Verklicken von Einzel- und Doppelprofilen kann nahezu jedes Fahrzeugbodenlayout verwirklicht werden.**

**Geprüft M1, M2, M3 für alle gängigen Transportertypen und Kleinbusse durch TÜV Rheinland (Deutschland), RDW (Niederlande), DTC (Schweiz)**

# ANWENDUNGSBEISPIELE



Personentransport mit Sitzen



Freizeitfahrzeug mit Sitz-Liege-Kombination (auch die Schränke sind auf Schienen befestigt)



Behindertentransport mit Rollstühlen



Personentransport mit Drehklapp- und Flexus-Sitzen, sowie mit Rollstühlen



Liegendtransport mit Begleitersitzen.



**ASN - Autositze Nobis**

# EINBAU

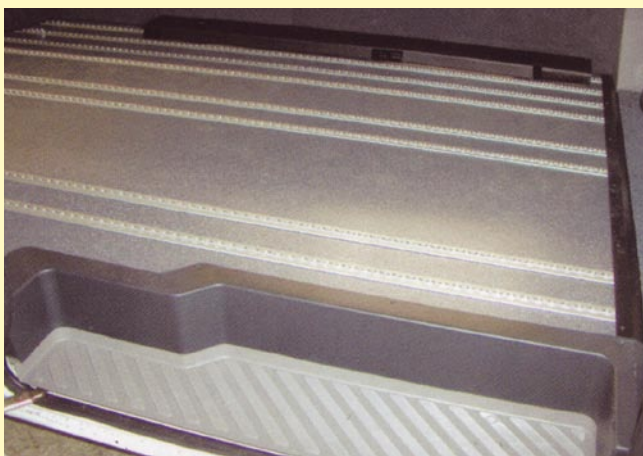
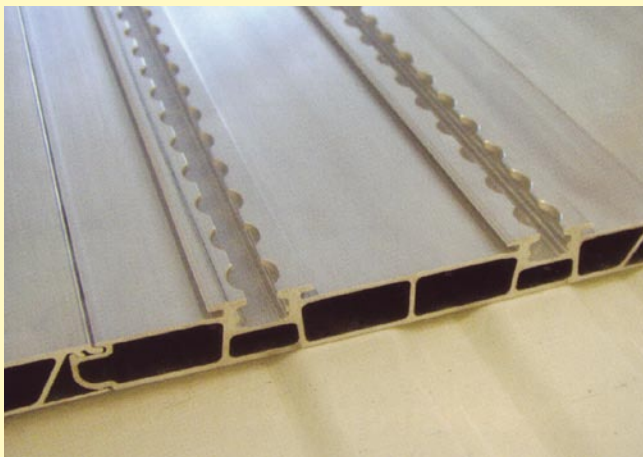
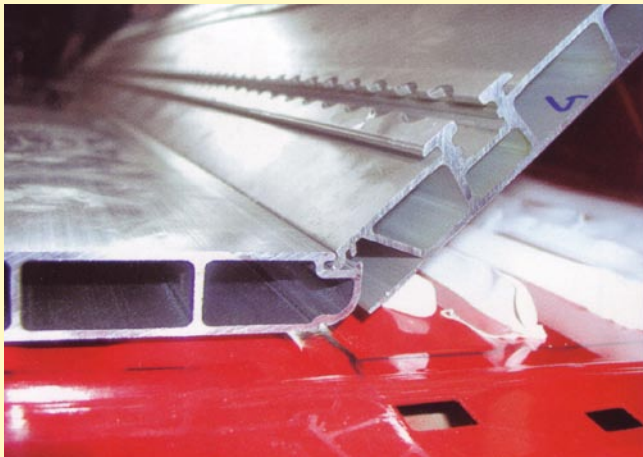

## VORTEILE:

- flexibler Einsatz
- schneller Einbau
- kein Spezialwerkzeug zum Einbau notwendig
- Verschraubung nur am Ende der Schienenprofile (dadurch keine zusätzlichen Arbeiten am Unterboden wie Tankentfernung etc.)
- Belag Teppich oder PVC möglich
- niedrige Bauhöhe
- geringes Gewicht

## VARIANTEN:

- Einzelschienenprofil mit Rundlochfräsung oder als C-Profil
- Doppelschienenprofil mit Rundlochfräsung oder als C-Profil
- unterschiedliche Längen

# TECHNIK

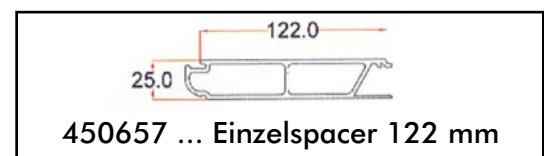
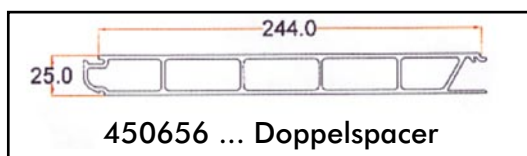
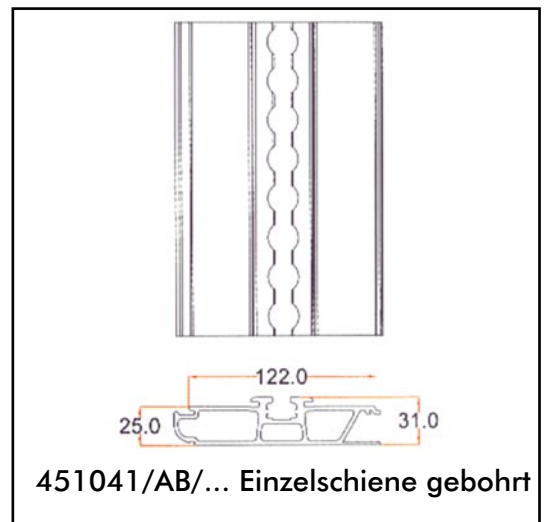
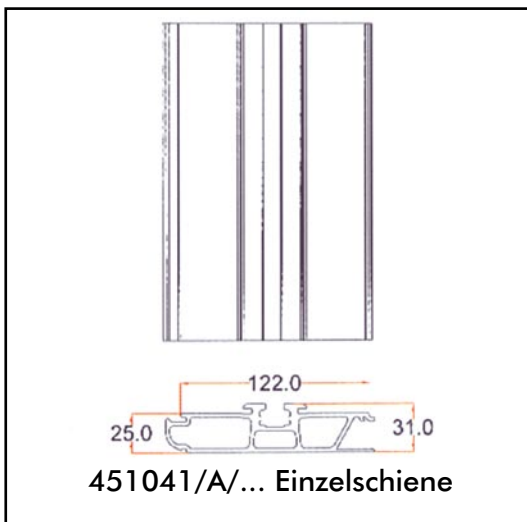
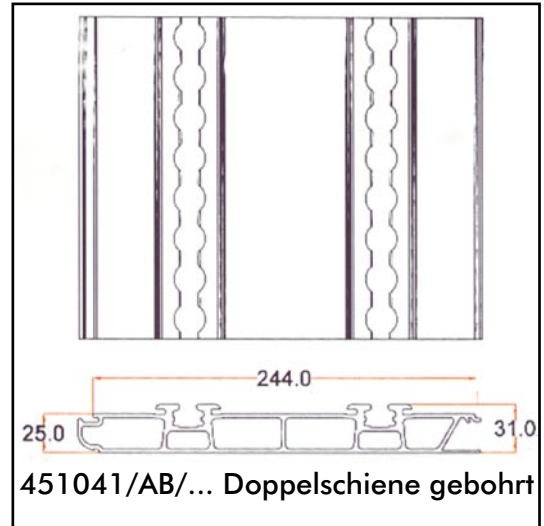
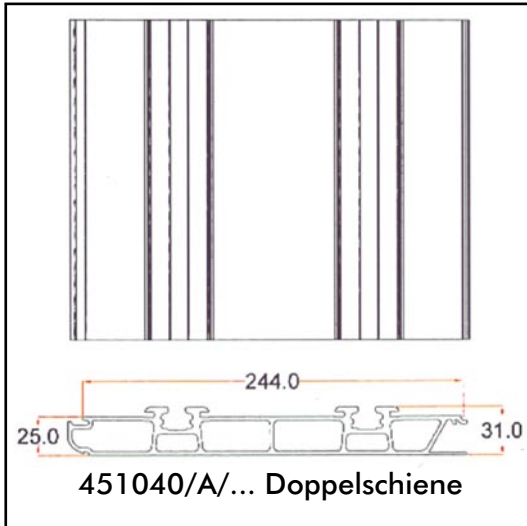

Standartlängen: 2500 mm / 3000 mm / 3260 mm  
3500 mm / 4300 mm

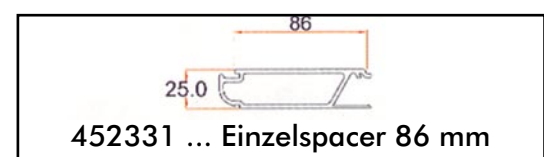

# ANWENDUNGSBEISPIELE



Umbau mit Einzelsitzen



**ASN - Autositze Nobis**